

Mixage SPIRIT FOLIO 10-2

Principe de montage

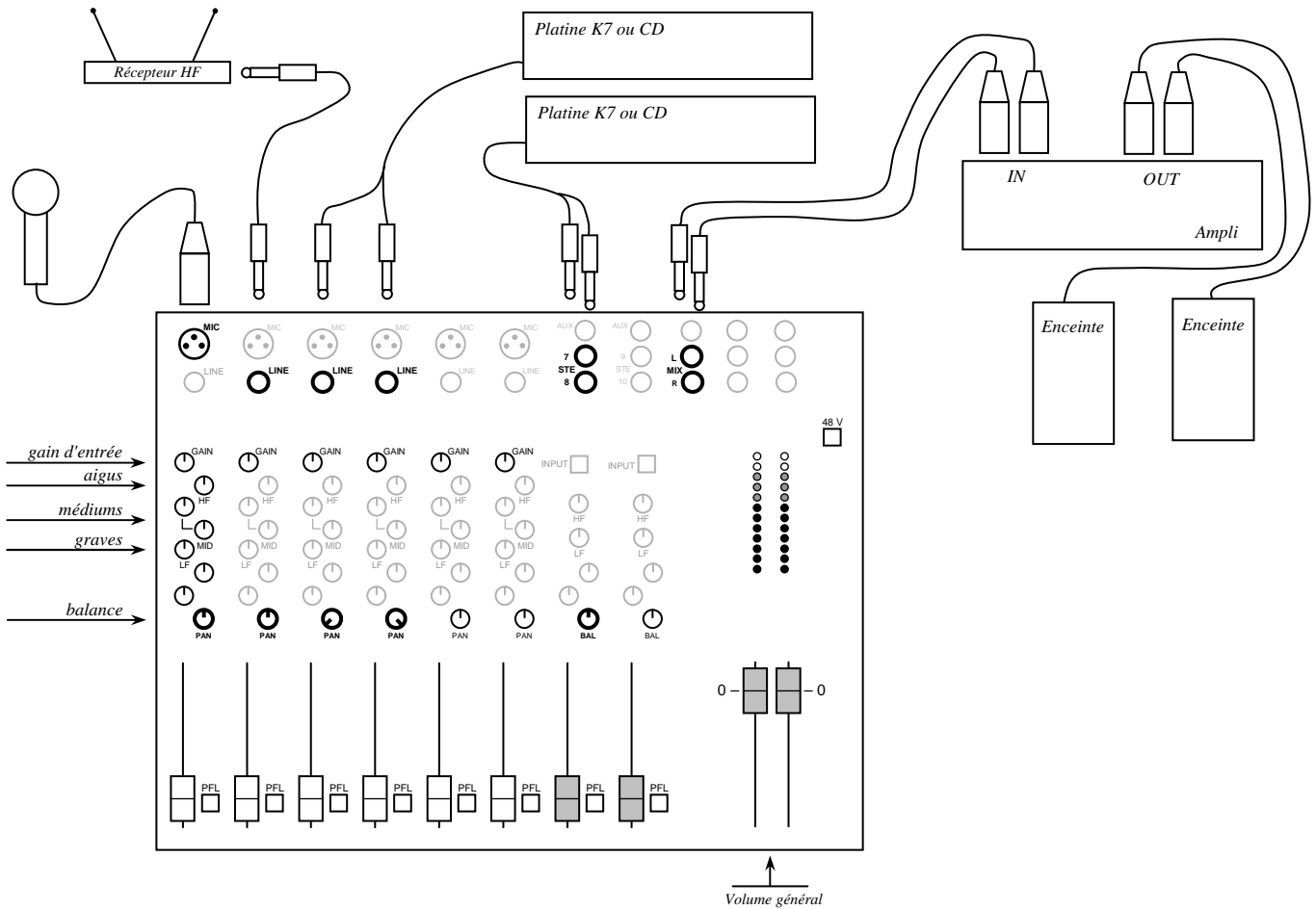

MONTAGE :

1. Effectuer les branchements des différents appareils
2. Allumer tous les appareils et l'ampli en dernier

REGLAGES :

1. Monter les deux généraux (rouges) jusqu'au zéro
2. Appuyer et maintenir le bouton PFL de la première voie
3. Si c'est un micro* qui est relié : parler dedans
Si c'est une platine : insérer un CD ou une K7 et appuyer sur lecture
Régler le gain d'entrée de façon à ce que les voyants rouges ne s'allument pas sur le bargraph
4. Relâcher le PFL
5. Monter le potentiomètre de la voie et vérifier que le son sort sur les enceintes
6. Répéter l'opération pour chaque voie

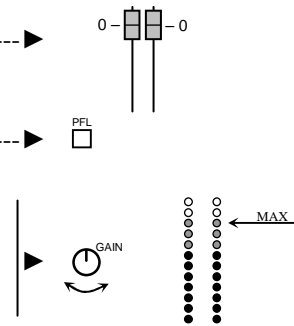

N.B. : *en cas d'utilisation de micros statiques et de boites de direct, enclencher le 48V